

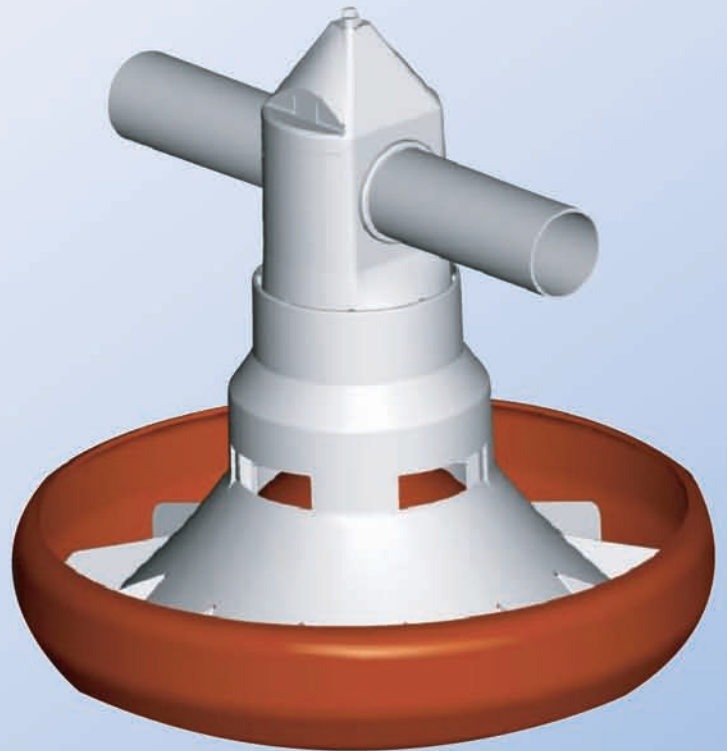

DER "NEUE" LAE - BROILER FUTTERTROG

- Flutmechanismus zur Anfütterung
- hohe Gewichtszuwächse besonders in der ersten Woche
- gute Durchlaufhöhe für die Tiere im System
- optimale Futtermittelverwertung
- leichte Reinigung
- einfache Montage
- bewährte Qualität



LAE - Anlagenbau GmbH

Altenwalder Chaussee 94 - 100 · 27472 Cuxhaven (Deutschland)

Tel.: +49 (0) 4721 - 105-0 · Fax.: +49 (0) 4721 - 105 -210

E-mail: cux@lae-cuxhaven.de · Internet : <http://www.lae-cuxhaven.de>

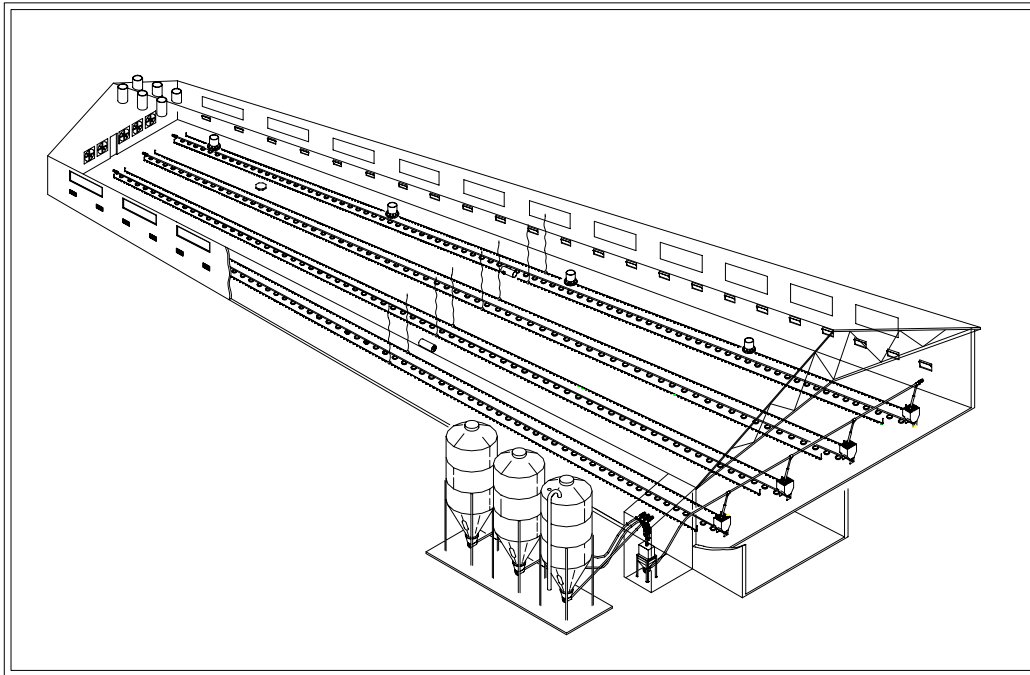

Technische Daten

Anlagenlänge (0.55 kW Antrieb)	bis max. 120 m	Antrieb	Getriebemotor
Förderrohr Spirale	Ø 45 mm außen Typ 45	Stromart	3 Phasen-Drehstrom
Trogabstände	0.75 m 1.00 m 1.20 m	Spannung	230/400 V; 50 Hz
Troginhalt	ca. 1.6 kg	Leistung	0.55 kW
Trogdurchmesser	330 mm	Stromaufnahme	1.5 Amp.
		Drehmoment	13.6 Nm
		Abtriebsdrehzahl	386 min ⁻¹
		Schutzart	IP 54
		Förderleistung	max. 380 kg/h
		Aufsatztrichterinhalt	ca. 75 kg
		Fördergut	Mehl, Pellets

Technische Änderungen vorbehalten



LAE-Anlagenbau GmbH • Altenwalder Chaussee 94-100 • 27472 Cuxhaven (Deutschland)
 Tel.: +49(0)4721-105-0 • Fax.: +49(0)4721-105-210
 Internet: <http://www.lae-cuxhaven.de> • e-mail: cux@lae-cuxhaven.de

Livestock Animal *Equi*ment